

CONSIGLI DI INSTALLAZIONE E MANUTENZIONE /RECOMMENDATIONS FOR INSTALLATION AND MAINTENANCE

SPECCHIO INWALL VASISTAS /VASISTAS INWALL MIRROR COLLEZIONE SVIZZERA

Tulli Zuccari Design Department. All right reserved. Made in Italy

1. Si **declina ogni responsabilità** relativa alle eventuali inesattezze contenute in queste informazioni che sono consigli utili per il montaggio del prodotto, che dovrà essere eseguito da installatore specializzato. Maneggiare sempre con cura ogni componente del prodotto. */The company declines any responsibility for inaccuracies in the present information providing suggestions useful for installation of the product. Remember installation must always be performed by a skilled installation technician. Always handle all product components with utmost care.*
2. Tulli Zuccari invita il cliente a controllare l'**integrità dei componenti** contenuti nell'imballo prima del montaggio e comunicare immediatamente eventuali difetti. */Tulli Zuccari invites you to check that the components contained in the package are intact before installation and immediately communicate any defects found.*
3. INWALL è un **prodotto artigianale** e le fasi di lavorazione sono eseguite a mano, pertanto piccoli imperfezioni riscontrabili non sono da considerarsi come difetti di produzione. */INWALL furniture is an artisan crafted product and the processing phases are performed by hand; for this reason the minor imperfections found cannot be considered production defects.*
4. Tulli Zuccari srl **si riserva il diritto** di apportare in qualsiasi momento modifiche tecniche, costruttive, dimensionali utili al miglioramento dei propri prodotti, senza obbligo di preavviso o di sostituzione. */Tulli Zuccari srl reserves the right to make any technical, construction, dimensional modifications it deems fitting to improve its products at any time and without being required to give prior notice or make replacements.*
5. Il **montaggio del prodotto** deve essere eseguito da un installatore specializzato */Product installation must be performed by a skilled installation technician.*
6. Lo **smaltimento dell'imballo** e del prodotto alla fine del suo utilizzo deve essere realizzato secondo le modalità previste dall'azienda di smaltimento rifiuti competente sul territorio ove è installato il prodotto. */Always dispose of packaging, and the product when it is no longer used, in compliance with the standards in force and applied by the competent waste disposal company operating in the territory where the product is installed.*
7. Tulli Zuccari srl **declina ogni responsabilità** per un uso improprio del prodotto, per danneggiamenti a cose o persone dovute al non corretto montaggio del prodotto, o alla rottura accidentale o casuale dello stesso. */Tulli Zuccari srl declines any responsibility for improper use of the product, property damage or injury due to incorrect installation or accidental breakage of the product.*



INWALL VASISTAS

L: 80 cm

H: 50 cm

P: 13 cm

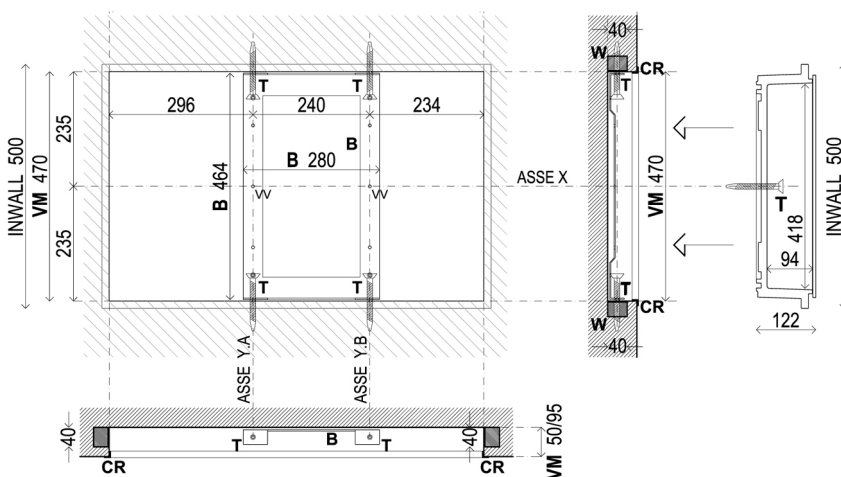

Per maggiori informazioni contattare: customer@tullizuccari.com
/For further information please contact: customer@tullizuccari.com

Tulli Zuccari Srl. Via Faustana, 50 06032 Borgo Trevi (PG) ITALIA
T +39 0742 381555 F +39 0742 381636 - www.tullizuccari.com

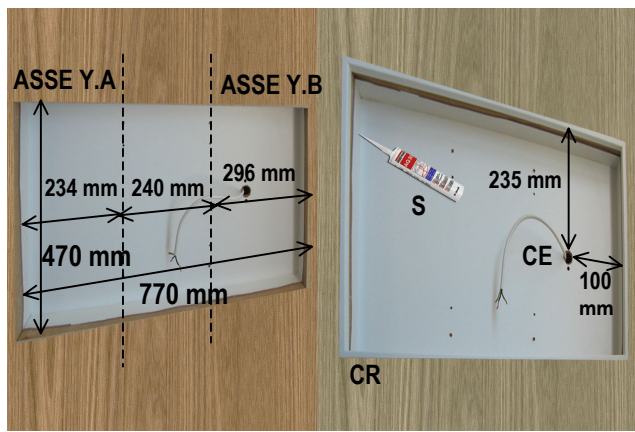

01

02

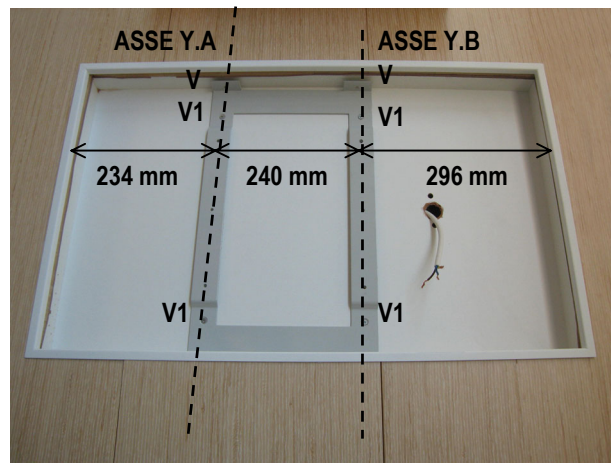

03

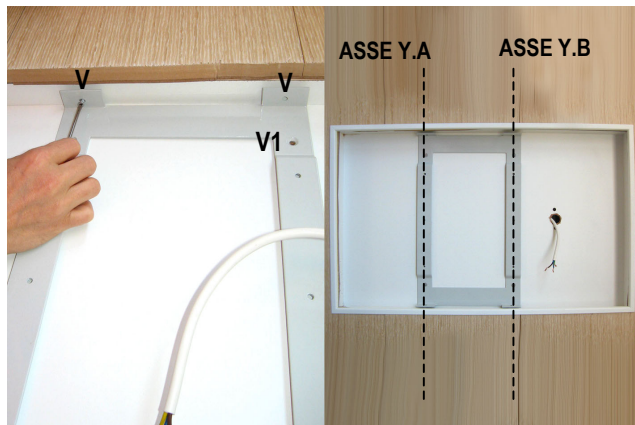

04

05

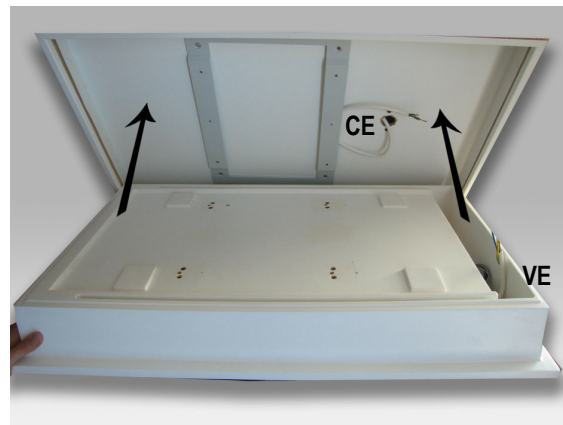

06

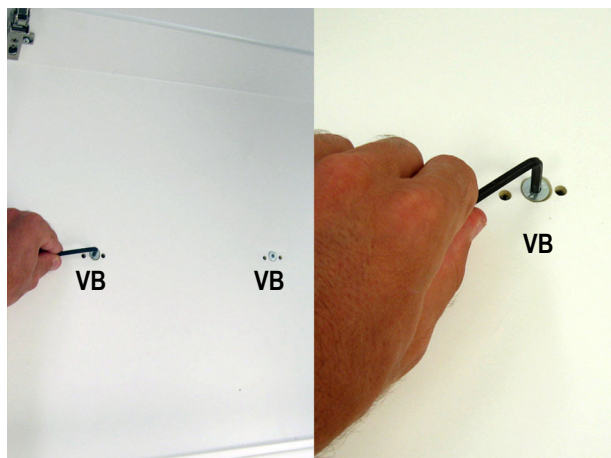

07

08

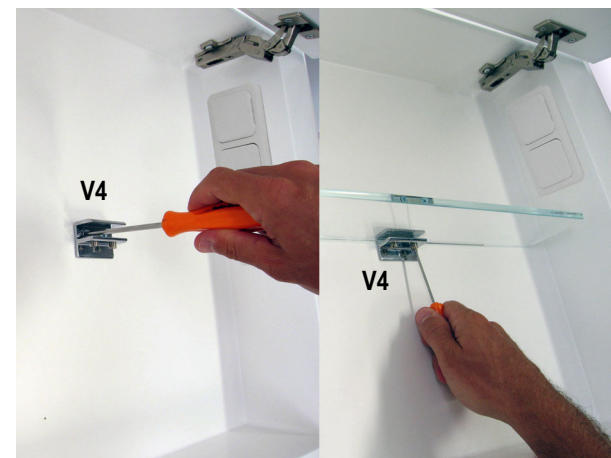

09

10

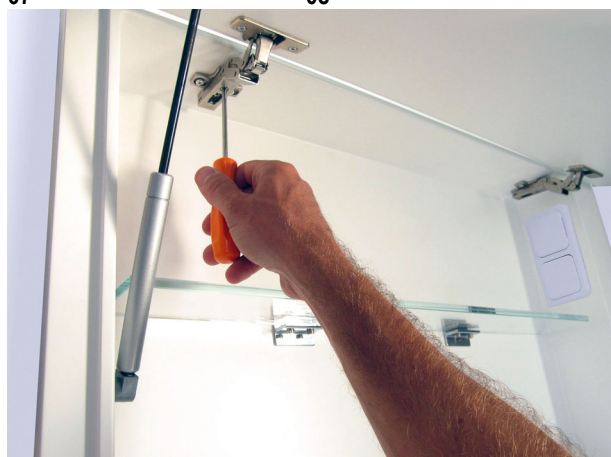

11



12

FASI DEL MONTAGGIO

A_ DISIMBALLO DEL PRODOTTO

- L'imballo contiene:
 - Contenitore con anta a specchio vasistas (Art 87243) con lampada (Art 87244).
 - Telaio e cornice per incasso a muro + viti e tasselli per fissaggio (Art 87249).
 - Istruzioni manutenzione lampada, chiave a brugola per manutenzione impianto elettrico (solo per Art 87244).
 - Istruzioni di montaggio
- Aprire con cura le confezioni e prima di smaltire l'imballo attendere di avere installato il prodotto e verificato il corretto funzionamento.

B_ ESECUZIONE DEL FORO PER INCASSO A MURO

- Far eseguire da un muratore specializzato il foro per incasso a muro di larghezza mm 770 ed altezza mm 470 **(01)**, profondità minima mm 50 e massima mm 95, annegando all'interno un telaio in legno (W - scheda 4), che faciliterà il successivo fissaggio della staffa.
- Si consiglia di utilizzare dei profili paraspigoli per rasare meglio il vano muro e assicurare la precisione delle misure mm 770 x 470
- Il cavo di alimentazione elettrico è preferibile provenga dalla posizione indicata (CE - **02, 06**).

C_ FISSAGGIO DELLA STAFFA

- Attenzione: effettuare questa operazione solo dopo avere scollegato l'impianto elettrico del locale.
- Fissare la staffa con molta precisione nella posizione indicata **(01, 03, 05)**, allineando i fori delle viti di fissaggio V e V1 agli assi Y.A e Y.B **(01, 03, scheda 4)**
- Una volta fissata la staffa, assicurarsi che rimanga correttamente appoggiata sul fondo del vano muro **(05)**
- Per il fissaggio, utilizzare sui due lati inferiore e superiore viti autofilettanti (V) che faranno presa sul telaio in legno (W, scheda 4), precedentemente annegato nella muratura **(03, 04)**
- Se lo spessore del muro lo consente, è possibile anche utilizzare viti e tasselli (V1 - **03, 04**)
- Posizionare il contenitore su un piano e rimuovere il piano in cristallo con i reggimensola (V4), quindi fissare provvisoriamente il contenitore sulla staffa utilizzando le viti in dotazione (VB - **07, 08**).
- Verificare che sia perfettamente in piano e che rimanga alla medesima distanza su tutti e quattro i lati del vano a muro; questa dimensione varierà a seconda della profondità del vano a muro

D_ FISSAGGIO DELLA CORNICE

- Rimuovere il contenitore ed installare la cornice (CR - scheda 4) utilizzando silicone neutro (S) applicato sul rivestimento della parete, assicurandone la posizione con nastro adesivo che sarà rimosso dopo che il silicone avrà fatto presa **(02)**
- Prima di procedere alla successiva fase "E", si consiglia di verificare che il silicone abbia fatto presa e si sia asciugato, altrimenti assicurare la cornice in modo che non si muova successivamente

E_ ALLACCIAMENTO ELETTRICO E FISSAGGIO DEL CONTENITORE

- Attenzione: si consiglia di incaricare tecnico specializzato per effettuare questa operazione solo dopo avere scollegato l'impianto elettrico del locale.
- Con l'aiuto di un secondo operatore, tenendo sollevato il contenitore, eseguire il collegamento elettrico alloggiando quindi i cavi nell'apposito vano presente nella parte destra dello specchio (VE - **06**)
- Fissare nuovamente il contenitore utilizzando le due viti in dotazione (VB - **07, 08**) e verificare il corretto funzionamento di tutti i componenti dell'impianto elettrico
- Verificare che il contenitore sia perfettamente in piano e che rimanga alla medesima distanza da tutti e quattro i lati del vano a muro, e che la cornice (CR) sia aderente alla muratura. Applicare i reggimensola e il piano in cristallo (V4 - **09, 10**)

F_ SOSTITUZIONE DELLA LAMPADINA E INTERVENTO SU IMPIANTO ELETTRICO

- Attenzione: si consiglia di incaricare tecnico specializzato per effettuare queste operazioni solo dopo avere scollegato l'impianto elettrico del locale.
- Per la sostituzione della lampadina e la manutenzione della lampada vedi istruzioni specifiche incluse
- Per intervenire sull'impianto elettrico, senza disinstallare il contenitore, utilizzare la chiave a brugola in dotazione per smontare presa e interruttore dall'interno ed estrarre i componenti dell'impianto **(12)**

G_ MANUTENZIONE E PULIZIA DEL PRODOTTO

- Per la pulizia delle superfici in vetro utilizzare alcool etilico o prodotti per vetro in commercio. Evitare l'impiego di solventi, abrasivi e prodotti acidi.
- Per la pulizia del contenitore utilizzare uno straccio inumidito con un detergente che non necessita il risciacquo. Impedire l'infiltrazione del detergente all'interno del vano tecnico ove sono alloggiati i componenti elettrici.
- Attenzione: eseguire la pulizia della lampada solo dopo avere scollegato l'impianto elettrico del locale.

/INSTALLATION PHASES

A – UNPACKING THE PRODUCT

- The package contains:
 - Cabinet unit with transom mirrored-door (Art 87243) with light (Art 87244).
 - Casing and frame for wall mounting + screws and wedges for fixing (Art 87249).
 - Light maintenance instructions, hex key for electric wiring maintenance (only for Art 87244).
 - Assembly instructions
- Open the wrapped items with care and before throwing away packaging wait until the product has been installed and its correct functionality has been verified.

B_ MAKING THE HOLE FOR WALL MOUNTING

- The hole must be made by a specialized construction worker, and should have the following measurements: width 770 mm, height 470 mm (01), minimum depth 50 mm and maximum 95 mm. A wooden casing should be placed inside (W – form 4), which will facilitate bracket fixing.
- We recommend using staff angles to accurately trim the wall and ensure the precision of the 770 x 470 mm measurements
- It is best to place electrical wiring in the indicated position (CE – 02, 06).

C_BRACKET FIXING

- Warning: This operation must be carried out only after having unplugged the electrical cord from the wall.
- Fix the bracket carefully and precisely in the indicated position (01, 03, 05), aligning the holes for the screws V and V1 to the axes Y.A and Y.B (01, 03, form 4)
- Once the bracket is fixed, make sure it stays correctly supported on the back of the wall (05)
- To fix, use self-drilling screws (V) on the top and bottom sides, which will hold to the wooden casing (W, form 4), previously placed in the wall (03, 04)
- If wall thickness is consistent it is also possible to use screws and wedges (V1 – 03, 04)
- Place the cabinet on a counter and carefully remove the mirrored-door and the crystal surfaces with shelve holders (V4). Temporarily fix the cabinet to the bracket using the screws provided (VB – 07, 08).
- Verify that all is perfectly level and that the distance from all four outer edges of the cabinet to the wall is equal; this distance will vary depending on the depth of the wall

D_FIXING THE FRAME

- Remove the cabinet unit and install the frame (CR – form 4) using neutral silicon (S) applied to the wall surface, verifying the correct location with masking tape which is to be removed after the silicon has set in (02)
- Before proceeding to step “E”, we recommend verifying that the silicon has set in and is completely dry, or that the frame is secured in such a way that it will not subsequently move

E_ELECTRICAL CONNECTION AND ADJUSTMENTS TO THE CABINET UNIT

- Warning: We recommend hiring a specialized technician to carry out this operation only after having unplugged the electrical unit from the wall.
- With the help of a second worker, make the electrical connection while holding up the cabinet, placing the wires in the appropriate area at the right-hand side of the mirror (VE – 06)
- Fix the cabinet once again to the wall using the two screws provided (VB – 07, 08) and verify that all components of the electrical system are functioning correctly.
- Verify that the cabinet is perfectly level, that the distance from all four edges to the wall is equal, and that the frame (CR) is well fitted to the wall. Apply the shelve holders and the crystal shelves (V4 – 09, 10)

F_CHANGING THE LIGHT BULB AND REPAIRING THE ELECTRICAL SYSTEM

- Warning: We recommend hiring a specialized technician to carry out this operation only after having unplugged the electrical unit from the wall.
- To change the light bulb and for its upkeep, see the specific instructions included here within
- To repair the electrical system without removing the cabinet from the wall, use the hex key supplied to take apart the socket and the light switch from the inside, and remove the components of the electrical system (12)

G_PRODUCT MAINTENANCE AND CLEANING

- To clean the glass surfaces, use ethyl alcohol or products sold specifically for glass cleaning. Avoid use of solvents, abrasives and acidic products.
- To clean the cabinet, use a damp cloth with a detergent that does not require rinsing. Avoid contact between detergent and the areas containing electrical components.
- Warning: Clean the light bulb only after having unplugged the electrical system from the wall.

INWALL 800

VM 770

VM 50/95

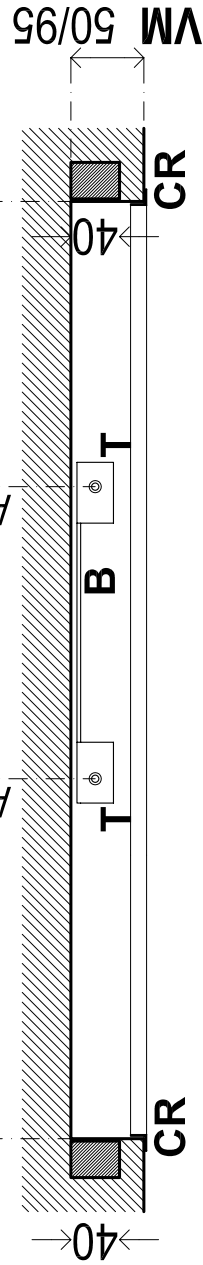
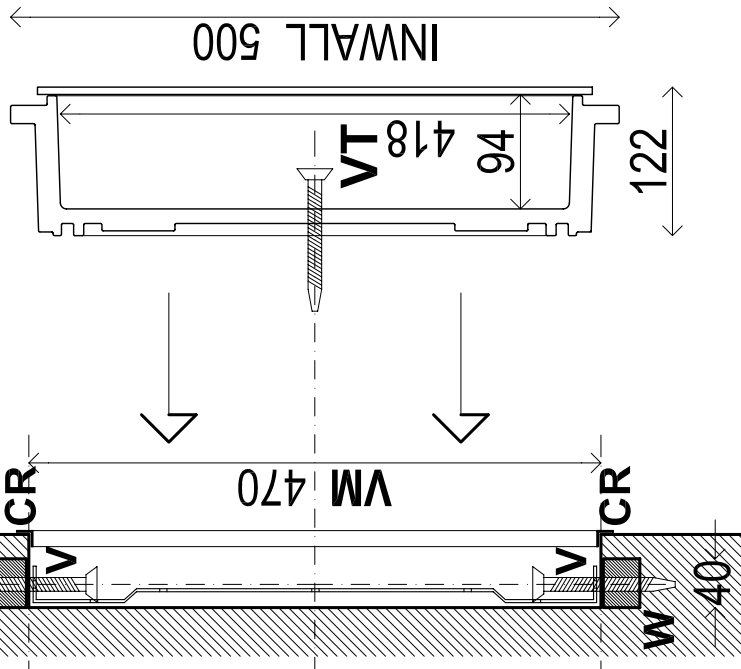
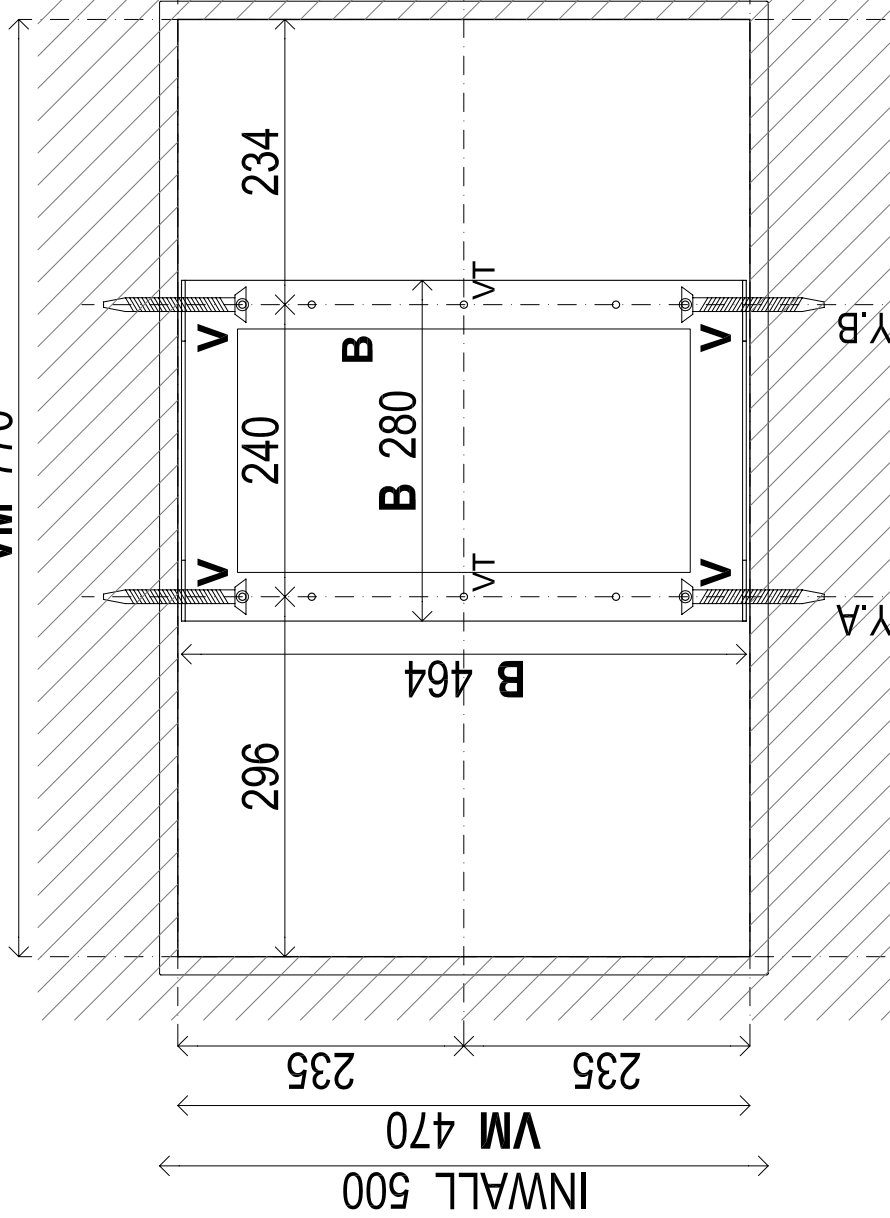

QUOTE IN MM /DIMENSIONS EXPRESSED IN MM

T = TASSELLI / FISCHER

VT = VITE FISSAGGIO INWALL / FIX INWALL SCREW

VM = VANO MURO / HOLE WALL MM 470X770X95 MAX

W = TELAIO LEGNO / WOOD LOOM

B = STAFFA ACCIAIO / IRON BRACKET

CR = CORNICE / FRAME

LEGENDA
/LEGEND

SCHEDA/FILE 4

INWALL/VAS/INCA

SVIZZERA COLLECTION

SISTEMA INCASSO SPECCHIO INWALL VASISTAS

/INWALL MIRROR VASISTAS

TULLI ZUCCARI Srl

Via Faustana 50 - 06032 Borgo Trevi (PG)

Tel 0742-38.15.55 - Fax 0742-38.16.36

www.tullizuccari.com

ART: 87249 VAS