

EMPFEHLUNGEN ZUR INSTALLATION UND INSTANDHALTUNG / CONSEILS D'INSTALLATION ET D'ENTRETIEN

WASCHTISCH + SIDE BOARD SERIE SVIZZERA MEUBLE PORTE- LAVABO + SIDE BOARD SERIE SVIZZERA

Tulli Zuccari Design Department. All right reserved. Made in Italy

1. Die Firma weist jede Verantwortung für eventuelle Ungenauigkeiten dieser enthaltenen Information zurück. Dieses Informationsblatt enthält Empfehlungen für die Montage des Produkts, welche von einem Fachmann ausgeführt werden sollten. Alle Komponente sollten mit Sorgfalt gehandhabt werden. / On se **décline toute responsabilité** relative aux éventuels inexactitudes contenus dans ces informations concernant les conseils utiles pour le montage du produit, qui devra être effectués par un appareilleur spécialisé. Manipuler toujours avec soin chaque composant du produit.
2. Bitte kontrollieren Sie vor der Montage die Unversehrtheit aller Bestandteile die in der Verpackung enthaltenen sind und teilen Sie uns eventuelle Mängel mit. / Tulli Zuccari invite le client à contrôler l'intégrité des composants contenus dans l'emballage avant le montage et communiquer immédiatement les éventuels défauts.
3. SVIZZERA ist ein handwerklich Produkt und die einzelnen Phasen seiner Herstellung sind per Hand ausgeführt. Daher können kleine festgestellte Mängel nicht als Produktionsfehler erachtet werden. / SVIZZERA est un produit artisanal et les phases de travail sont effectués à main, par conséquent des petites imperfections vérifiables ne sont pas à considérer comme des défauts de production.
4. Die Tulli Zuccari GmbH behält sich das Recht vor, zu jeder Zeit technische, bauliche oder die Dimensionen betreffende Veränderungen vornehmen zu können, welche der Verbesserung der eigenen Produkte dienen, ohne Verpflichtung zur Vorankündigung oder zum Ersatz. / Tulli Zuccari srl se réserve le droit d'apporter en n'importe quel moment, des modifications techniques, constructives, dimensionnelles utiles à l'amélioration de ses produits, sans obligation de préavis ou de substitution.
5. Die Montage des Produkts muss von einem Fachmann ausgeführt werden. / Le montage du produit doit être effectué par un appareilleur spécialisé.
6. Die Entsorgung der Verpackung wie des Produkts selbst nach dessen erfolgter Verwendung muss nach den jeweiligen Bestimmungen der örtlichen Müllentsorgung durchgeführt werden. / L'écoulement de l'emballage et du produit à la fin de son usage doit être réalisé selon les modalités prévues par l'usine d'écoulement des déchets compétente sur le territoire où est installé le produit.
7. Die Tulli Zuccari GmbH weist bei unsachgemäßem Gebrauch des Produkts jegliche Verantwortung zurück, ebenso bei Zuschadenkommen von Gegenständen oder Personen, die auf eine unkorrekte Montage des Produkts oder auf unvorhergesehenen Bruchschaden desselbigen zurückzuführen sind. / Tulli Zuccari srl. décline toute responsabilité pour un usage impropre du produit, pour endommagement à chose ou personne dû à un montage incorrect du produit, ou à la rupture accidentel ou casuel de ce dernier.



WASCHTISCH
MEUBLE PORTE- LAVABO
L: 50/90/125/145/160/180 cm
H: 40 cm
P: 40/52 cm

MÖBEL SIDE BOARD
MEUBLE SIDE BOARD
L: 50/70/90/105/125/145/160/180 cm
H: 40 cm
P: 40/52 cm

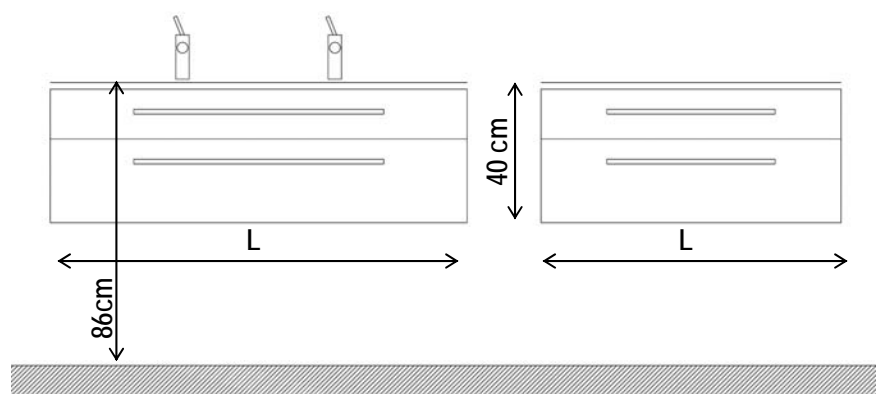

Für weitere Informationen wenden Sie sich an: customer@tullizuccari.com
/ Pour plus d'informations contacter : customer@tullizuccari.com

Tulli Zuccari Srl. – Zona Industriale Bevagna (PG) ITALIA
T +39 0742 362040 F +39 0742 361936 - www.tullizuccari.com

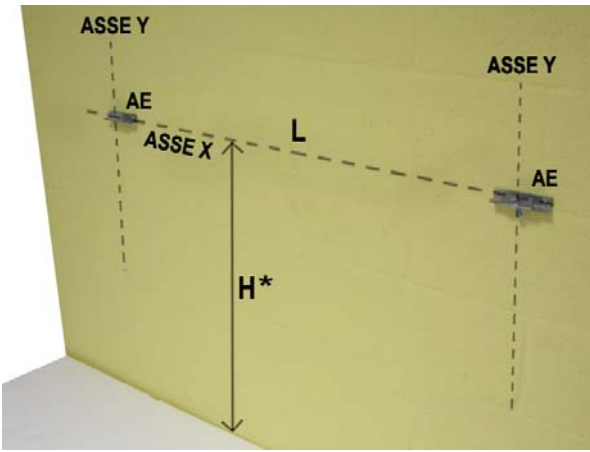

01

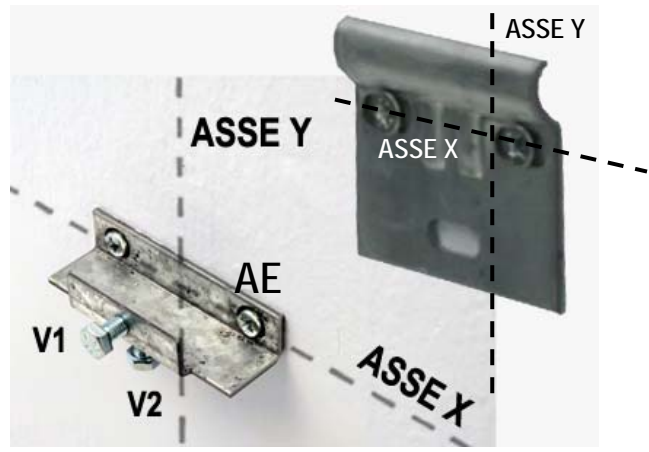

02



03



04



05

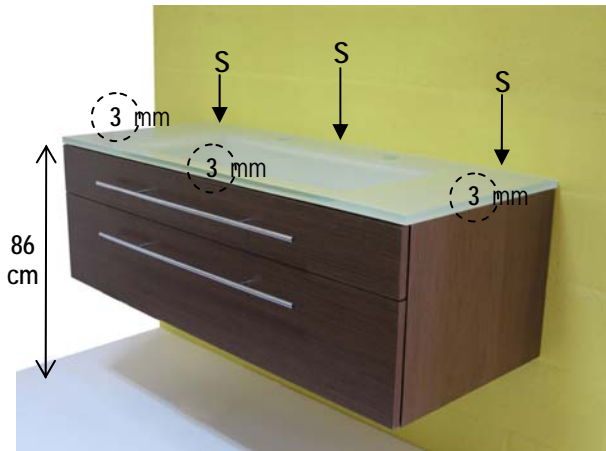

06



07

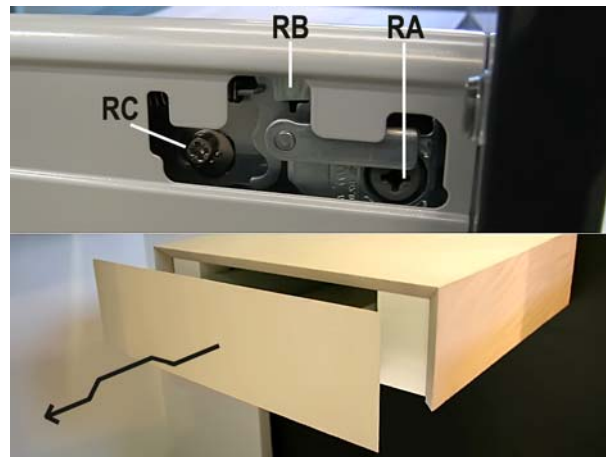

08

MONTAGESCHRITTE

A_ AUSPACKEN DES PRODUKTS

- Nehmen Sie die einzelnen Bestandteile aus der Verpackung, wobei Sie die Packung vorsichtig an der angezeigten Seite öffnen.
 - Die Verpackung enthält: 1) Das Möbelgehäuse 2) Haltevorrichtungen aus Stahl, Dübel, Schrauben für das Befestigen an der Wand 3) die Montageanleitung.
- Vor der Beseitigung der Verpackung sollten Sie die Installation des Produkts und die Überprüfung seiner Funktionsfähigkeit abwarten.

B_ FIXIERUNG DER HALTEVORRICHTUNGEN AN DER WAND FÜR WASHBECKENUNTERBAU UND SIDEBBOARD (01, 02, 03)

- Nachdem Sie die Position des Möbelstückes an der Wand festgelegt haben, um eine Höhe von **860 mm** vom Fußboden zur integrierten Platte (empfohlene Höhe) zu bestimmen, fixieren Sie die Haltevorrichtungen (EA) an der Wand mit den dazu vorgesehenen Dübeln der Ausstattung (Lochdurchmesser 8 mm) auf der Höhe (*H ASSE X 01, 02), **wie es aus der beigelegten Maßskizze des Produkt hervorgeht.**
- Der Abstand **L** zwischen den **ACHSEN Y** ("ASSE Y") welcher durch das Zentrum der Haltevorrichtungen (EA) verläuft, hängt von der Breite des Möbels (**M**) ab – siehe die nachfolgenden Zeichnungen.
- Es empfiehlt sich, eine Wasserwaage zu benutzen, um zu überprüfen, dass die Haltevorrichtungen (EA) exakt horizontal sind (03) und es ist ratsam, die einwandfreie Dichte der Mauer vor Anbringung des Möbelstücks zu verifizieren.

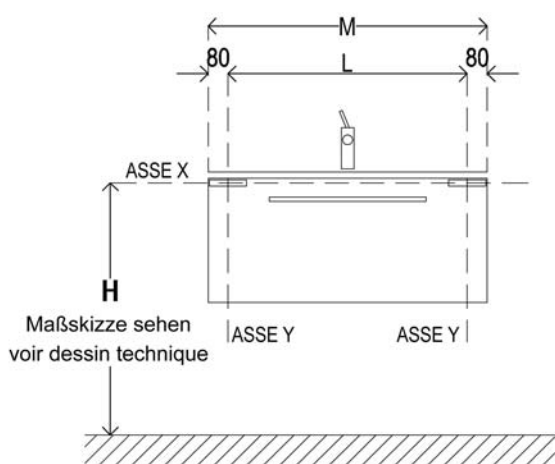

M	500	700	900	1050	1250
L	394	540	740	890	1090
D	53	80	80	80	80

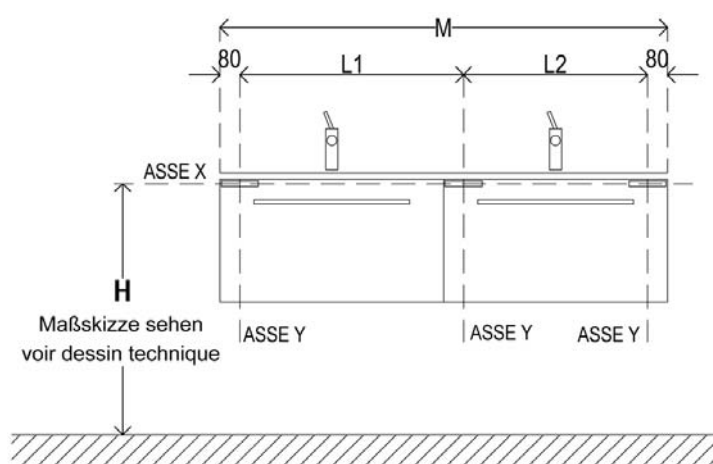

M	1450	1600	1800
L1	715	790	890
L2	575	650	750

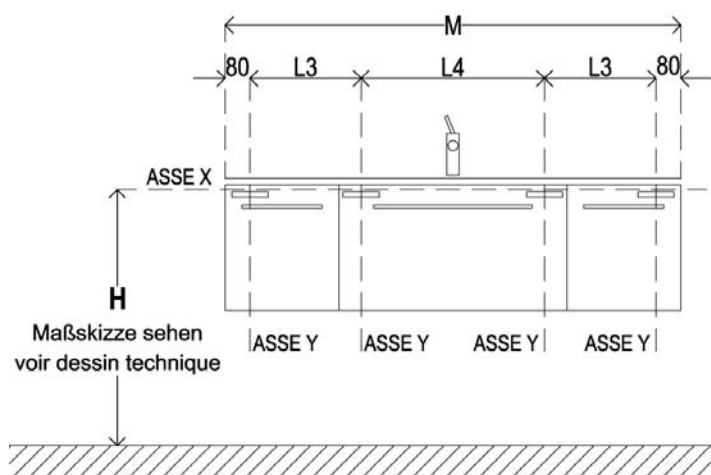

M	1450	1600	1800
L3	352	390	440
L4	586	660	760

C_ INTALLATION DES WASCHBECKENUNTERBAU UND SIDEBORD (02, 03, 04, 05)

- Nachdem man festgestellt hat, dass die Halterungen **AE** perfekt in Reihe aufgestellt sind (**03**), hebt man das Möbelstück an den Seiten auf (es sind zwei Arbeiter nötig) und muss es mit großer Sorgfalt an den Halterungen **AE** (**04**) befestigen; mit Hilfe einer Wasserwaage muss überprüft werden, dass es kein Gefälle aufweist (**05**).
- Um es perfekt eben zu halten, wird es noetig sein, die Abstandsschraube **V2** zu Hilfe zu nehmen, die sich an der Unterseite der Halterung **AE** befindet (**02, 05**).
- Zum Schluss wird das Möbelstück arretiert, in dem man die Schraube **V1** der Halterung **AE** (**02, 05**) zu Hilfe nimmt.

D_ ANBRINGEN DER DICHTUNG UND AUFSTELLUNG DER PLATTE MIT INTERGRIERTEM WASCHBECKEN (04, 06)

- Die mitgelieferte selbsthaftende Dichtung (**GA**) auf den ganzen Umfang des Möbelstücks auftragen, wie in der Abbildung **04**.
- Svizzera L50: Entfernen Sie die Folie der Doppelklebestreifen (**04**)
- Die Platte mit großer Sorgfalt aufsetzen (**06**) und sich versichern, dass sie sowohl an den Seiten als auch vorne um 3 millimeter circa heraussteht.
- Um das Eindringen von Wasser zwischen der integrierten Platte und der Wand zu vermeiden, ausschließlich neutrales Silikon (**S**) auf der hinteren Kante der Platte verwenden.
Den gleichen Vorgang auf der obersten Seite des Side Board' wiederholen.
- Für die Anbringung des Überlaufs der intergrierten Platte sich an die genaue Bedienungsanleitung halten (nur für das Waschbeckenunterbau)
- Für die Installation des Wasserhahns sich an die genaue Bedienungsanleitung halten(nur für das Waschbeckenunterbau)

E_ TÜREN RICHTEN (07)

- Auf dem Scharnier befindliches Firmenschild entfernen
- Seitenverstellung: **A**
- Höhenverstellung: **B**
- Tiefenverstellung: **C**

F_ SCHUBLADENFRONTEN RICHTEN/DEMONTIEREN (08)

- Innen seitlich angebrachtes Firmenschild entfernen
- Seitlich verstellen: **RA** (Verstellbarkeit +/- 2 mm)
- Front demontieren: **RB**
- Höhe verstellen: **RC** (Verstellbarkeit +/- 2 mm)
- Abdeckplatte aufstecken

- Schubladen aushängen Vollauszug: Schublade bis Anschlag ausziehen, leicht anheben und weiterziehen, Schublade herunterdrücken und ausfahren siehe Abbildung 8
- Schubladen einhängen: Korpussschienen einschieben, Schublade nur im hinteren Bereich auf Auszug legen, hineinschieben bis Auszug einschnappt

G_ INSTANDHALTUNG UND REINIGUNG DES PRODUKTS

- Für die Reinigung der lackierten oder hölzernen Oberflächen nur Wasser mit flüssiger Neutralseife verwenden. Vermeiden Sie den Gebrauch von Lösungsmitteln, Schleifmitteln und säurehaltigen Mitteln.
- Für die Reinigung der Glasoberflächen Äthylalkohol oder die im Handel erhältlichen Glasreiniger verwenden. Vermeiden Sie den Gebrauch von Lösungsmitteln, Schleifmitteln und säurehaltigen Mitteln.

PHASE DU MONTAGE

A_ DEBALLAGE DU PRODUIT

- Extraire les composants du produit de l'emballage en ouvrant avec soin la confection du coté indiqué.
- L'emballage contient: 1) Le meuble 2) Étriers en acier, chevilles et vis de serrage au mur 3) Instructions de montage
Avant d'écouler l'emballage attendre d'avoir installé le produit et vérifier le fonctionnement correct.

B_ FIXAGE DES ETRIERS AU MUR POUR MEUBLE PORTE-LAVABO ET SIDE-BOARD (01, 02, 03)

- Après avoir localisé la position du meuble sur le mur, pour déterminer une hauteur de **860 mm** de la terre au plan intégré (hauteur conseillée) fixer les étriers (EA) au mur, en utilisant les chevilles spéciales en dotation (diamètre du trou de 8 mm) à une hauteur du plancher (*H ASSE X 01, 02) **mis en évidence dans le dessin technique jointe au produit.**
- La distance **L** entre les AXES Y (ASSI Y) passant par le centre des étriers (EA) dépendra de la largeur du meuble (M) – voir les dessins ci-dessous

Il est recommandé l'usage d'un niveau pour vérifier que les étriers (EA) soient parfaitement horizontal (03) et il est conseillé de vérifier la correcte solidité du mur avant d'accrocher le meuble

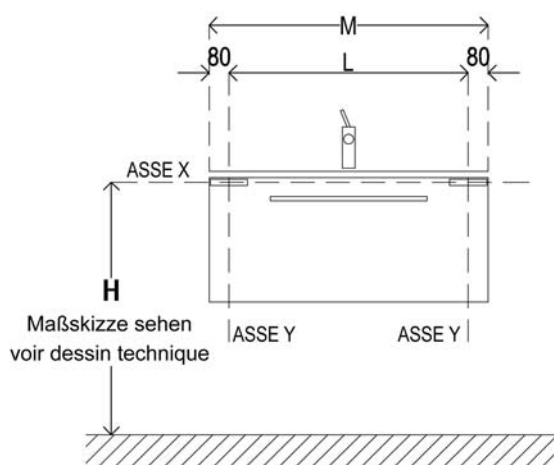

M	500	700	900	1050	1250
L	394	540	740	890	1090
D	53	80	80	80	80

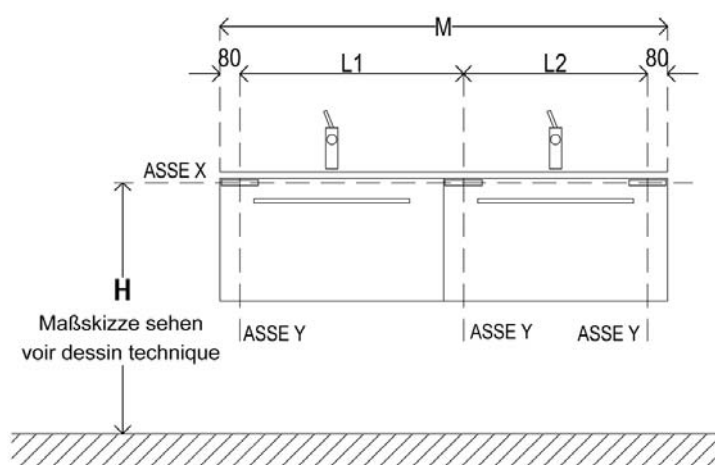

M	1450	1600	1800
L1	715	790	890
L2	575	650	750

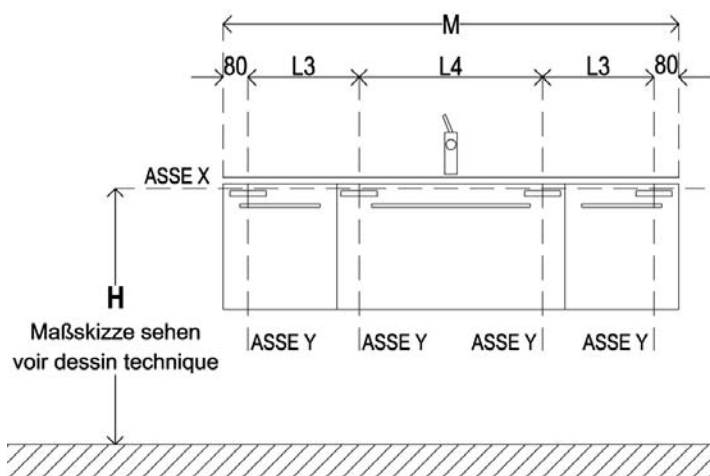

M	1450	1600	1800
L3	352	390	440
L4	586	660	760

C_ INSTALLATION DU MEUBLE PORTE-LAVABO ET SIDE-BOARD (02, 03, 04, 05)

- Après avoir vérifié que les étriers **AE** sont parfaitement alignés (**03**), soulever le meuble des deux côtés (deux personnes sont nécessaires) et l'accrocher soigneusement aux étriers **AE** (**04**) en vérifiant à l'aide du niveau qu'il soit parfaitement à l'horizontal.
- Pour obtenir une parfaite planéité, régler la vis **V2** présente sur la partie inférieure du pignon **AE** (**02, 05**)
- Enfin bloquer le meuble à l'aide de la vis **V1** de l'étrier **AE** (**02, 05**)

D_ INSTALLATION DE LE JOINT ET DU PLAN AVEC LAVABO INTEGRE (04, 06)

- Appliquer le joint adhésif (**GA**) fournie sur tout le périmètre du meuble comme il vous est indiqué dans la figure **04**.
- Svizzera L50 (seulement): ôter la pellicule des bandes de bi-adhésif (**04**)
- Positionner le plan en faisant très attention (**06**) et en vérifiant que celui-ci déborde des deux côtés et à l'avant, d'environ 3 millimètres.
- Afin d'éviter les infiltrations d'eau entre le plan du meuble et le mur, appliquer **EXCLUSIVEMENT** du silicone neutre (**S**) sur le bord postérieur de celui-ci.
- Suivre le même procédure pour le top du side-board.
- Pour l'installation du trop-plein du plan intégré, se référer aux instructions spécifiques (seulement pour le meuble porte-lavabo).
- Pour l'installation du robinet, se référer aux instructions spécifiques (seulement pour le meuble porte-lavabo).

E_ RÉGLER LES PORTES (07)

- Enlever la plaque de recouvrement grise ou le Blumotion (latéralement)
- Régler latéralement: **A**
- Régler l hauteur: **B**
- Régler la profondeur: **C**

F_ RÉGLER LES FRONTS DES TIROIRS /DÉMONTÉ (08)

- Enlever la plaque de recouvrement grise
- Régler latéralement: **RA** (ajustable +/- 2 mm)
- Régler l hauteur: **RB** (ajustable +/- 2 mm)
- Mettre le tournevis dans la croix métallique et tourner dans le sens des aiguilles d'une montre
- Régler la profondeur: **RC** (ajustable +/- 2 mm)
- Fixer la plaque de recouvrement grise

- Enlever le tiroir: extraire complètement, soulever et tirer légèrement, appuyer et sortir le tiroir (voir figure 08)
- Accrocher les tiroirs: repousser les glissières, poser le tiroir sur l'extrait (à l'arrière), fermer jusqu'à ce que l'extrait s'accroche

G_ ENTRETIEN ET NETTOYAGE DU PRODUIT

- Pour le nettoyage des surfaces laquées ou en essence utiliser exclusivement eau et savon liquide neutre. Éviter l'emploi des solvants, abrasifs et produits acides
- Pour le nettoyage du top en verre utiliser alcool éthylique ou produit pour verre en commerce. Éviter l'emploi des solvants, abrasifs et produits acides.